

## Codo Express® a 22,5° (1/16)

### ABASTECIMIENTO DE AGUA - RIEGO

#### DN 80 a 600 unión EXPRESS®

- para junta EXPRESS®,

con revestimiento epoxi azul de 250 µm de espesor por dentro y por fuera.

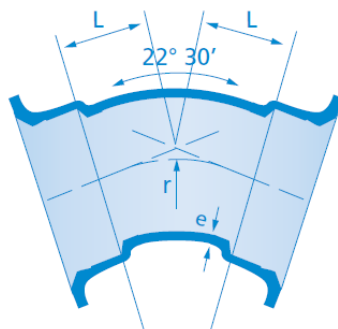

DN	e (mm)	L (mm)	TOLERANCIA			
			e		L	
			+ve	-ve	+ve	-ve
80	7,00	40	Sin límite	-2,38	20	-20
100	7,20	40	Sin límite	-2,40	20	-20
125	7,50	50	Sin límite	-2,40	20	-20
150	7,80	55	Sin límite	-2,45	20	-20
200	8,40	65	Sin límite	-2,50	20	-20
250	9,00	75	Sin límite	-2,55	20	-20
300	9,60	85	Sin límite	-2,60	20	-20
350	10,20	95	Sin límite	-2,65	20	-20
400	10,80	110	Sin límite	-2,70	20	-20
450	11,40	120	Sin límite	-2,75	20	-20
500	12,00	130	Sin límite	-2,80	20	-20
600	13,20	150	Sin límite	-2,90	20	-20

#### Ámbito de aplicación :

- Puede utilizarse suministro de agua potable y las redes de riego

#### Características principales:

- Espesor de la fundición conforme a las normas EN 545-2011 e ISO 2531-2009;
- Revestimiento exterior e interior reforzado: epoxi azul alimentario (ACS) con un espesor mínimo de 250 micras; ○
- Junta EXPRESS® en elastómero EPDM alimentario (ACS);
- Cierre con junta RSE® DN 80 a 300.

**Compatibilidad del revestimiento exterior con los suelos:**

Los codos de fundición dúctil EXPRESS® de ELECTROSTEEL un revestimiento epoxi de 250 micras como mínimo pueden utilizarse en la mayoría de los tipos de pavimentos:

- suelos turbosos y ácidos;
- suelos que contengan residuos, cenizas, escorias o estén contaminados por determinados residuos o efluentes industriales;
- suelos situados por debajo del nivel de la capa freática marina con una resistividad inferior a 500  $\Omega$ .cm;
- en presencia de corrientes parásitas, líneas de alta tensión y tuberías de gas de acero.

**Compatibilidad del revestimiento con el agua:**

Los codos EXPRESS de fundición dúctil ELECTROSTEEL® con revestimiento epoxi de al menos 250 micras de espesor pueden utilizarse para transportar todo tipo de agua potable.

Para otros tipos de agua, los límites de funcionamiento se indican en la tabla siguiente:

Características del agua	Revestimiento epoxi de 250 micras
Valor mínimo de pH	1
<b>Contenido máximo (mg/l) de</b>	
CO <sub>2</sub> agresivo	Sin límite
Sulfato (SO <sub>4</sub> <sup>-</sup> )	Sin límite
Magnesio (Mg 2+ )	Sin límite
Amonio (NH <sub>4</sub> <sup>+</sup> )	Sin límite

*ELECTROSTEEL se reserva el derecho de modificar estas especificaciones técnicas, en particular en función de la evolución de las normas.*